

ВЫКЛЮЧАТЕЛЬ ПОПЛАВКОВЫЙ TSY

Поплавковый выключатель может использоваться со всеми 125/250вольтовыми (50/60Гц переменного тока) насосами, предназначенными для бытового и промышленного использования. К ним относятся: погружные насосы, водопроводы, аэраторы воды

1. ТЕХНИЧЕСКИЕ ПАРАМЕТРЫ

- * Номинальное напряжение 125/250В~
- * Максимальный ток 16 А
- * Частота питающей сети 50-60 Гц
- * Температура не более 50 °С
- * Степень защиты Ір 68

2. УСТАНОВКА

- 1) установите противовес в положение, соответствующее требуемому уровню жидкости
- 2) подключите силовую кабель к насосу
- 3) погрузите устройство в резервуар
- 4) следите за тем, чтобы клемма силового кабеля не контактировала с жидкостью



3. ЭКСПЛУАТАЦИЯ

(1) Режим контроля уровня наполнения резервуара



Рис.1



Рис.2

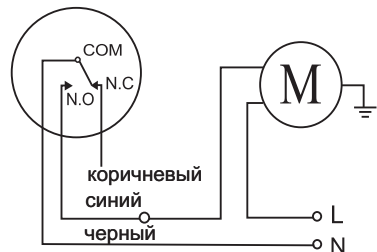

Рис.3

Соедините синий провод с насосом, а черный - с нулевым сетевым проводом (коричневый провод должен быть заизолирован), как показано на рисунке1. Работа устройства в режиме контроля наполнения резервуара показана на рисунках 2 и 3. Насос начинает закачивать жидкость в резервуар при снижении уровня жидкости и останавливается при превышении установленного значения.

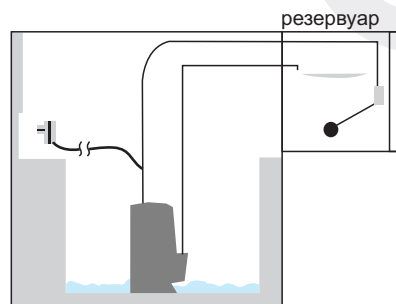

Рис.4

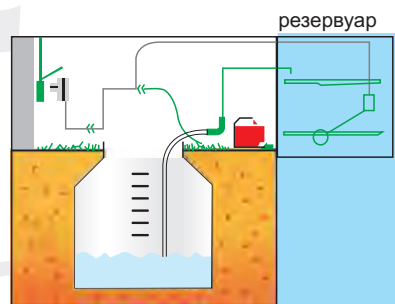

Рис.5

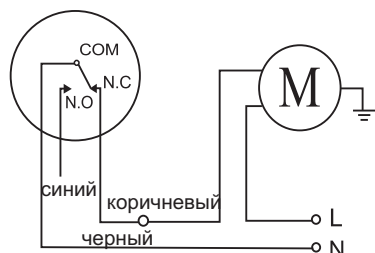

Рис.6

(2) Режим контроля откачки жидкости

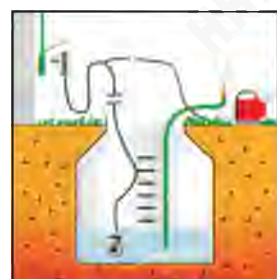
Соедините коричневый провод с насосом, а черный - с нулевым сетевым проводом (синий провод должен быть заизолирован), как показано на рисунке 4. Работа устройства в режиме контроля откачки жидкости показана на рисунках 5 и 6. Насос прекращает откачку жидкости в момент, когда уровень снижается до минимальной отметки и возобновляет откачку при повышении уровня..

4. ОДНОВРЕМЕННЫЙ КОНТРОЛЬ НАПОЛНЕНИЯ И ОТКАЧИВАНИЯ

На рис. 7 представлена схема автоматического переключения между режимами наполнения и откачивания жидкости.



Рис.7

5. УСТАНОВКА ПРОТИВОВОЕСА

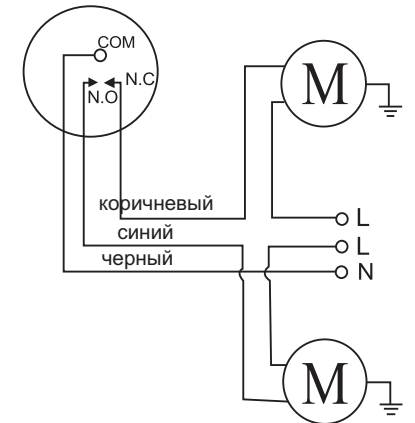

Рис.8

Зафиксируйте противовес на силовом кабеле, для чего проденьте кабель в отверстие противовеса и установите на требуемом уровне. (рис. 8)

6. ВНИМАНИЕ!

1. Силовой кабель - неотъемлемая часть устройства. В случае повреждения силового кабеля устройство должно быть заменено полностью (силовой кабель ремонту не подлежит)
2. Избегайте попадания жидкости на клеммы
3. Не используйте устройство в случае повреждения изоляции кабеля.
4. Подключаемый к изделию насос должен быть заземлен.

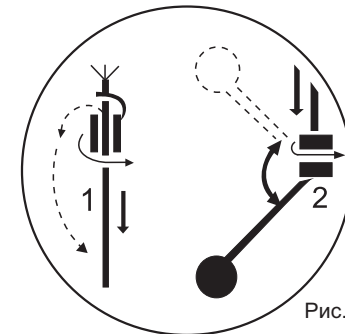